



RU

ТЕХНИЧЕСКИЙ ПАСПОРТ ИЗДЕЛИЯ



Артикул

PF RVS 376
PF RVS 377
PF RVS 376UR
PF RVS 377UR

PF RVA 378
PF RVA 379
PF RVA 378UR
PF RVA 379UR

**КЛАПАН РАДИАТОРНЫЙ
НАСТРОЕЧНЫЙ**

1. НАЗНАЧЕНИЕ И ОБЛАСТЬ ПРИМЕНЕНИЯ

Радиаторные настроечные клапаны PROFACTOR® совместно с термостатическими клапанами или ручными регулировочными вентилями служат для подключения отопительных приборов и регулирования расхода теплоносителя через них в однотрубных и двухтрубных системах отопления.

Настроечные клапаны PROFACTOR® устанавливаются на выходе теплоносителя из радиатора и используются для первичной балансировки системы отопления. Клапаны также являются запорными, что позволяет легко отключить радиатор от системы и, благодаря наличию разъёмного соединения, демонтировать его для проведения ремонтных работ.

2. ТЕХНИЧЕСКИЕ ХАРАКТЕРИСТИКИ

Номинальный размер: DN15; DN20

Присоединение к трубопроводу: ВР ½"; ¾" трубная цилиндрическая (G)

Присоединение к радиатору: НР ½"; ¾" трубная цилиндрическая (G)
с кольцевым уплотнением или трубная коническая (R)

Максимальное рабочее давление: 10 бар

Температура рабочей среды: от – 20°C до + 120°C

3. КОНСТРУКЦИЯ

Существенным преимуществом этого клапана является его современная конструкция, предусматривающая отсутствие резиновых уплотнителей в запорном механизме изделия, выполненного по принципу конусного затвора. Данная конструкция значительно увеличивает надежность и срок эксплуатации изделия.

Клапаны радиаторные настроечные PROFACTOR® имеют внутреннюю трубную цилиндрическую резьбу для присоединения к трубопроводу. Модели PF RVS 376, PF RVS 377, PF RVA 378, PF RVA 379 имеют внешнюю трубную коническую резьбу на штуцере (5) для присоединения к радиатору. А модели PF RVS 376UR, PF RVS 377UR, PF RVA 378UR, PF RVA 379UR — внешнюю трубную цилиндрическую резьбу с кольцевым уплотнением не требующую дополнительной герметизации.

Все трубные цилиндрические резьбы соответствуют DIN 259 (ISO 228-1, ГОСТ 6357), а все трубные конические резьбы — DIN EN 10226-1 (ISO 7-1, ГОСТ 6211).

Клапан радиаторный настроечный, прямой, PF RVS 376, PF RVS 377:

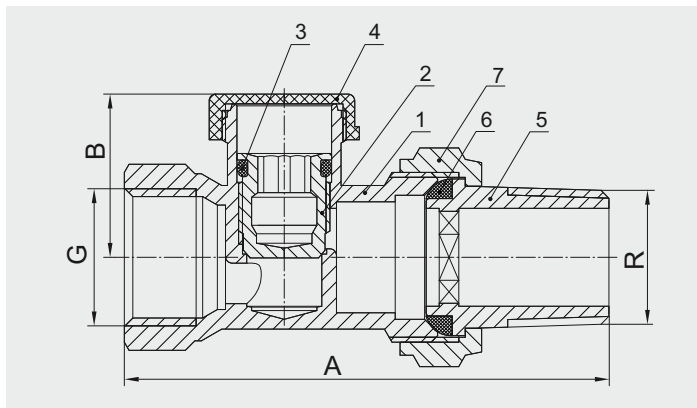

- | | |
|---------------------------|------------------------------|
| 1 – корпус | 5 – штуцер присоединительный |
| 2 – регулировочный конус | 6 – уплотнительное кольцо |
| 3 – уплотнительное кольцо | 7 – накидная гайка |
| 4 – колпачок | |

Клапан радиаторный настроечный, прямой, с кольцевым уплотнением штуцера PF RVS 376UR, PF RVS 377UR:

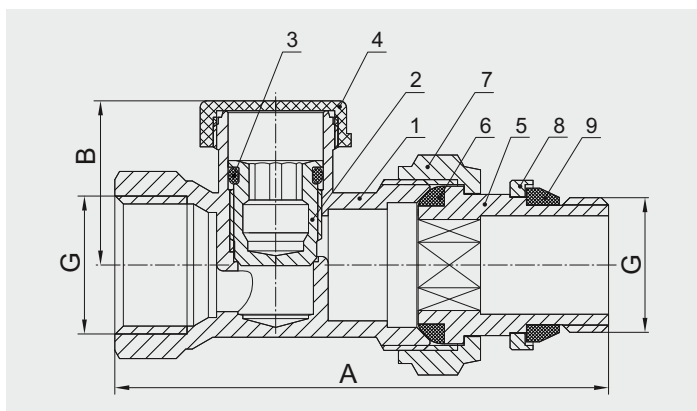

- | | |
|------------------------------|---------------------------|
| 1 – корпус | 6 – уплотнительное кольцо |
| 2 – регулировочный конус | 7 – накидная гайка |
| 3 – уплотнительное кольцо | 8 – кольцо упорное |
| 4 – колпачок | 9 – уплотнительное кольцо |
| 5 – штуцер присоединительный | |

Клапан радиаторный настроечный, угловой, PF RVA 378, PF RVA 379:

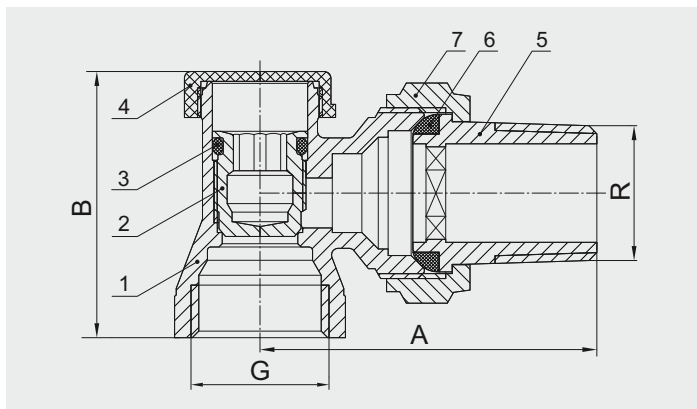

- | | |
|---------------------------|------------------------------|
| 1 – корпус | 5 – штуцер присоединительный |
| 2 – регулировочный конус | 6 – уплотнительное кольцо |
| 3 – уплотнительное кольцо | 7 – накидная гайка |
| 4 – колпачок | |

Клапан радиаторный настроечный, угловой, с кольцевым уплотнением штуцера PF RVA 378UR, PF RVA 379UR:

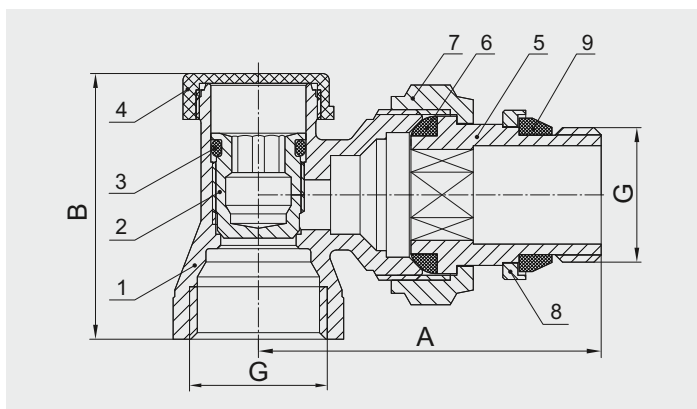

- | | |
|------------------------------|---------------------------|
| 1 – корпус | 6 – уплотнительное кольцо |
| 2 – регулировочный конус | 7 – накидная гайка |
| 3 – уплотнительное кольцо | 8 – кольцо упорное |
| 4 – колпачок | 9 – уплотнительное кольцо |
| 5 – штуцер присоединительный | |

4. МАТЕРИАЛЫ

Детали 1, 5, 7, 8 — латунь CW617N (DIN EN 12165-2011) с никелированием поверхностей

Регулировочный конус (2) — латунь CW617N (DIN EN 12165-2011)

Колпачок (4) — ABS

Уплотнительные кольца (3, 6, 9) — EPDM

5. ПРИНЦИП РАБОТЫ

Принцип действия радиаторного настроечного клапана основан на перекрытии потока с помощью запорного элемента конусного типа (регулировочного конуса 2).

В корпусе клапана предусмотрена внутренняя резьба, по которой регулировочный конус (2) перемещается из крайнего верхнего положения (клапан открыт) в крайнее нижнее (клапан закрыт). В крайнем нижнем положении регулировочный конус (2) плотно садится на латунную поверхность внутри корпуса клапана, закрывая пропускное отверстие.

Герметичное перекрытие потока происходит по типу «металл-металл» и достигается высокоточной обработкой регулировочного конуса и посадочной поверхности в корпусе.

6. НОМЕНКЛАТУРА И РАЗМЕРЫ

Клапан радиаторный настроечный, прямой:

Артикул	DN	A, мм	B, мм	G/R	Вес, г
PF RVS 376	15	74	25	1/2"	170
PF RVS 377	20	82	33	3/4"	295

Клапан радиаторный настроечный, прямой, с кольцевым уплотнением штуцера:

Артикул	DN	A, мм	B, мм	G	Вес, г
PF RVS 376UR	15	75	25	1/2"	180
PF RVS 377UR	20	83	33	3/4"	300

Клапан радиаторный настроечный, угловой:

Артикул	DN	A, мм	B, мм	G/R	Вес, г
PF RVA 378	15	51	41	1/2"	145
PF RVA 379	20	58,5	52	3/4"	265

Клапан радиаторный настроечный, угловой, с кольцевым уплотнением штуцера:

Артикул	DN	A, мм	B, мм	G	Вес, г
PF RVA 378UR	15	52	41	1/2"	152
PF RVA 379UR	20	60	52	3/4"	270

7. ГИДРАВЛИЧЕСКИЕ ХАРАКТЕРИСТИКИ

Клапан радиаторный настроечный, прямой (PF RVS 376, PF RVS 376UR):

Количество оборотов	1	2	3	4	5	6	П.о.
Kvs, м³/час	0,23	0,57	1,02	1,10	1,14	1,18	1,20

График расхода и потери давления:

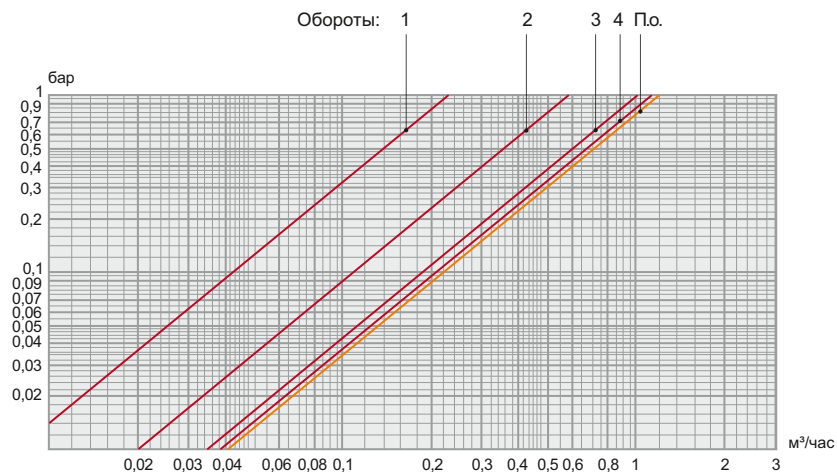

Клапан радиаторный настроечный, прямой (PF RVS 377, PF RVS 377UR):

Количество оборотов	1	2	3	4	5	6	П.о.
Kvs, м³/час	0,31	0,82	1,15	1,28	1,40	1,50	1,66

График расхода и потери давления:

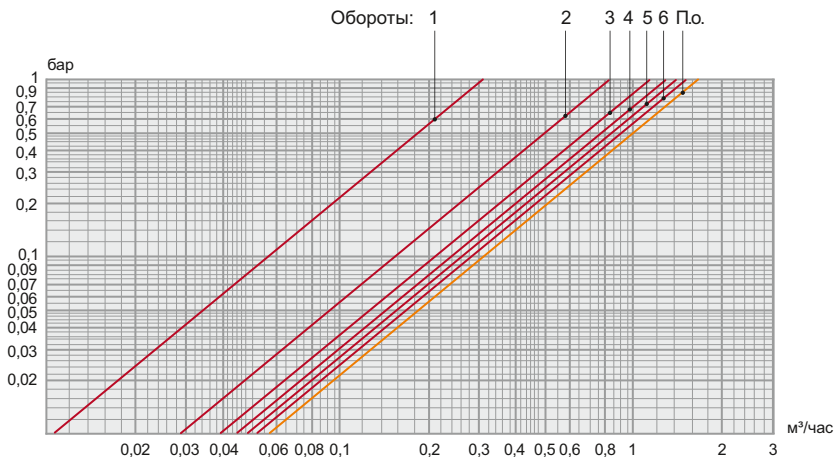

Клапан радиаторный настроечный, угловой (PF RVA 378, PF RVA 378UR):

Количество оборотов	1	2	3	4	5	6	П.о.
Kvs, м³/час	0,34	0,75	0,95	1,10	1,20	1,28	1,45

График расхода и потери давления:

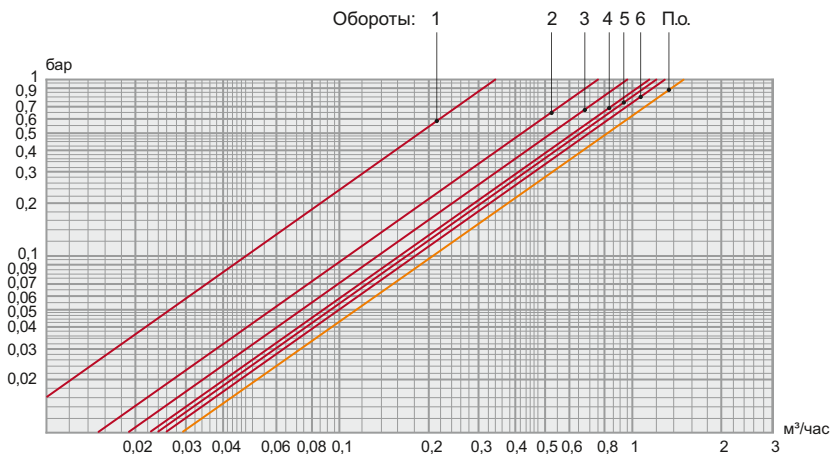

Клапан радиаторный настроечный, угловой (PF RVA 379, PF RVA 379UR):

Количество оборотов	1	2	3	4	5	6	П.о.
Kvs, м ³ /час	0,41	0,82	1,01	1,16	1,26	1,35	1,50

График расхода и потери давления:

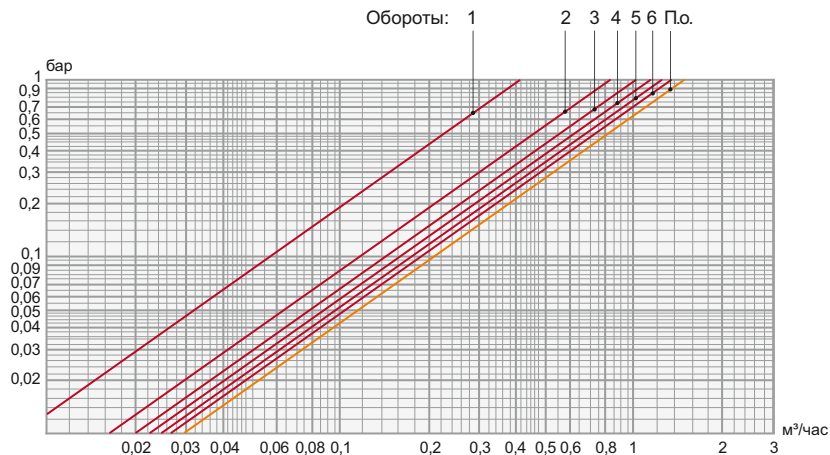

8. УКАЗАНИЯ ПО МОНТАЖУ

Клапан поставляется потребителю полностью подготовленным к работе и не требует дополнительной сборки.

Перед установкой клапана трубопровод должен быть очищен от окалины и ржавчины. Системы отопления, теплоснабжения, внутреннего холодного и горячего водоснабжения, трубопроводы котельных по окончании их монтажа должны быть промыты водой до выхода её без механических взвесей (СНиП 03.05.01).

Клапан не должен испытывать нагрузок от трубопровода (изгиб, сжатие, растяжение, кручение, перекосы, вибрация, несоосность патрубков, неравномерность затяжки крепежа). При необходимости должны быть предусмотрены опоры или компенсаторы, снижающие нагрузку на клапан от трубопровода (ГОСТ 12.2.063-81). Допустимый изгибающий момент для 1/2" не должен превышать 120 Нм, для 3/4" — не более 180 Нм (ГОСТ 30815, п.8.4.3).

Клапан должен быть надежно закреплён на трубопроводе, подтекание рабочей жидкости по резьбовой части не допускается. В случае использования клапана в системах центрального отопления, с высоким содержанием механических примесей в теплоносителе, установка дополнительного фильтрующего оборудования на входе является обязательной.

Согласно пункту 4.1 СНиП 3.05.01-85 «Внутренние санитарно-технические системы» после монтажа обязательно проводится манометрическое испытание герметичности системы и оформляется «Акт индивидуального испытания оборудования» (в соответствии с Приложением №1 к СНиПу, которое содержит информацию о проведении обкатки и соблюдении требований по сборке и монтажу изделия).

Клапан может устанавливаться в любом положении. При монтаже клапана первым присоединяется полусгон с накидной гайкой. Необходимо проверить целостность его кольцевого уплотнителя.

Специального инструмента для монтажа клапана на трубопроводы, а также для его демонтажа, не требуются, за исключением монтажа полусгона. Монтаж полусгона осуществляется шестигранным ключом 13 мм (для DN15) и 16 мм (для DN20). Накидную гайку полусгона после затяжки вручную следует повернуть ключом не более, чем на полоборота.

9. УКАЗАНИЯ ПО ЭКСПЛУАТАЦИИ И ТЕХНИЧЕСКОМУ ОБСЛУЖИВАНИЮ

Установка и демонтаж изделия, а также любые операции по ремонту должны производиться при отсутствии давления в системе. Дайте оборудованию остыть до температуры окружающего воздуха.

В части требований безопасности труда клапан соответствует ГОСТ 12.3.001-85 и ГОСТ 12.2.063-81, опасных и вредных производственных факторов не создает.

Для предварительной балансировки системы нужно:

1. Открутить колпачок (4).
2. Закрутить регулировочный конус (2) по часовой стрелке до упора шестигранным ключом 8 мм.
3. Открутить регулировочный конус (2) обратно (против часовой стрелки) на требуемое количество оборотов.
4. Закрутить обратно колпачок (4).

10. УСЛОВИЯ ХРАНЕНИЯ И ТРАНСПОРТИРОВКИ

Изделия должны храниться в упаковке завода-изготовителя в соответствии с условиями хранения 3 по ГОСТ 15150. Температура хранения не ниже -20°C и не выше $+50^{\circ}\text{C}$. Транспортировка изделия должна осуществляться в соответствии с условиями 5 по ГОСТ 15150.

11. ГАРАНТИЙНЫЕ ОБЯЗАТЕЛЬСТВА

Гарантийный срок 24 месяца от даты продажи конечному потребителю. В течение всего гарантийного срока изготовитель гарантирует нормальную работу изделия и его соответствие требованиям безопасности при соблюдении потребителем правил хранения, транспортировки, монтажа, эксплуатации и обслуживания изделия. Гарантия распространяется на все дефекты, возникшие по вине изготовителя.

Гарантия не распространяется на дефекты, возникшие при:

- нарушении условий хранения, транспортировки, монтажа, эксплуатации и обслуживания;
- наличии следов воздействия веществ агрессивных к материалам изделия;
- наличии следов механического разрушения;
- наличии повреждений вызванных пожаром, стихией или иными форс-мажорными обстоятельствами;
- наличии повреждений вызванных неправильными действиями потребителя;
- наличии следов постороннего вмешательства в конструкцию изделия.

Изделие, описанное в настоящем техническом паспорте представляет собой технически сложное устройство которое должно устанавливаться специалистом, имеющим соответствующую квалификацию и опыт работ с данным оборудованием.

Монтаж и запуск в эксплуатацию должен быть осуществлён авторизованной и сертифицированной компанией.

Компания Profactor Armaturen GmbH оставляет за собой право вносить изменения в конструкцию устройства, которые не влияют на технические характеристики устройства, а также на его функциональные особенности.



INTERNATIONAL WARRANTY CARD

МЕЖДУНАРОДНЫЙ ГАРАНТИЙНЫЙ ТАЛОН

NAME OF THE PRODUCT
НАИМЕНОВАНИЕ ТОВАРА

PRODUCT CODE, SIZE
АРТИКУЛ, ТИПОРАЗМЕР

QUANTITY
КОЛИЧЕСТВО

SELLER NAME AND ADDRESS
НАЗВАНИЕ И АДРЕС ТОРГУЮЩЕЙ ОРГАНИЗАЦИИ

DATE OF PURCHASE
ДАТА ПРОДАЖИ

SELLER SIGNATURE
ПОДПИСЬ ПРОДАВЦА

SELLER STAMP
ПЕЧАТЬ ПРОДАВЦА

For the warranty term refer to the Warranty obligation clause in the technical manual
Гарантийный срок указан в техническом паспорте изделия в разделе «Гарантийные обязательства»

FOLD LINE

ЛИНИЯ СГИБА

In case of any claims to the product quantity the following documents should be submitted:

1. Application with customer and product details:
 - Name of the customer, actual address and phone number
 - Article of the product
 - Reason for the claim and photo
 - Plumbing system where installed (name, address, phone number)
2. Invoice copy and receipt
3. Warranty card

При предъявлении претензии к качеству товара покупатель предоставляет следующие документы:

1. Заявление, в котором указываются:
 - название организации или Ф.И.О. покупателя, фактический адрес и контактные телефоны
 - название и адрес организации, производившей монтаж
 - основные параметры системы, в которой использовалось изделие
 - краткое описание дефекта, фотография
2. Документ, подтверждающий покупку изделия (накладная, кассовый чек)
3. Гарантийный талон

RETURN/EXCHANGE COMMENTS
ОТМЕТКА О ВОЗВРАТЕ ИЛИ ОБМЕНЕ ТОВАРА

DATE
ДАТА

SIGNATURE
ПОДПИСЬ

 **Profactor Armaturen GmbH**

Adolf-Kolping-Str. 16, 80336 München, Deutschland;
Tel.: +49 89 21546092; info@pf-armaturen.de; www.profactor.de

