



RU

ТЕХНИЧЕСКИЙ ПАСПОРТ ИЗДЕЛИЯ

АРТИКУЛ

- PF GBV 333
- PF GBV 333A
- PF GBV 334
- PF GBV 335
- PF GBV 336
- PF GBV 336A
- PF GBV 336M
- PF GBV 337
- PF GBV 338
- PF GBV 339
- PF GBV 340
- PF GBV 341
- PF GBV 342
- PF GBV 343
- PF GBV 344
- PF GBV 345
- PF GBV 346
- PF GBV 347
- PF GBV 348
- PF GBV 349
- PF GBV 350



**КРАН ШАРОВОЙ
ЛАТУННЫЙ ДЛЯ ГАЗА**

1. НАЗНАЧЕНИЕ И ОБЛАСТЬ ПРИМЕНЕНИЯ

Кран применяется в качестве запорной арматуры на трубопроводах низкого и среднего давления в системах газоснабжения природным и сжиженным газом. Допускается использование крана при монтаже трубопроводов холодного и горячего водоснабжения, сжатого воздуха, жидких углеводородов, а также на технологических трубопроводах, транспортирующих жидкости неагрессивные к материалам крана.

2. ТЕХНИЧЕСКИЕ ХАРАКТЕРИСТИКИ

Таблица 1

Параметр	Значение	Стандарт
Условный проход (номинальный размер) DN, мм	DN15 – DN50	ГОСТ Р 52720-2007, ГОСТ 28338-89, (ISO 6708)
Присоединительная резьба G	½" – 2"	ГОСТ 6357-81, (ISO 228/1, DIN 259)
Номинальное (условное) давление PN, бар	Газ: MOP 5 Другие среды: 20 – 40	EN 331 MOP 5-20, ГОСТ Р 52720-2007, ГОСТ 26349-84
Температура рабочей среды, °C	Газ: –20°C +60°C Другие среды: –20°C +120°C (см. график)	ГОСТ Р 52720-2007
Класс герметичности затвора	«А»	ГОСТ Р 54808-2011
Отношение эффективного диаметра крана к диаметру входного отверстия патрубка его корпуса, %	>95 полнопроходной кран	ГОСТ 21345-2005
Средний ресурс, циклов	12 000	ГОСТ Р 27.002-2009, ГОСТ 21345-2005
Средний срок службы, лет	30	ГОСТ Р 27.002-2009, ГОСТ 21345-2005

Краны соответствуют требованиям стандарта DIN EN 331.

Максимальное рабочее давление:

Для природного газа (метан) — 5 бар

Для сжиженного газа (пропан-бутан) — 10 бар

Для прочего использования (вода и др.) — см. график

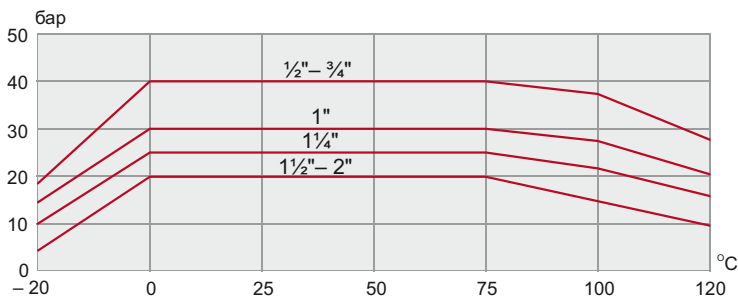

3. КОНСТРУКЦИЯ И ПРИМЕНЯЕМЫЕ МАТЕРИАЛЫ

Кран шаровой для газа может иметь как прямой, так и угловой корпус. Корпус крана выполнен из двух латунных никелированных частей (1) и (2), соединенных резьбой с фиксацией полимерным анаэробным клеем, имеющим WRAS-допуск (одобрен к применению при контакте с питьевой водой).

Запорный механизм крана представляет собой латунный хромированный шар (4), приводимый в движение вертикальным латунным штоком (5). В качестве седельных уплотнений используются фторопластовые кольца (3). Герметичность штока обеспечивают два уплотнительных кольца (6) из фторкаучука (FPM).

Шток крана невыдавливаемый, так как вставлен изнутри корпуса (1) и имеет ограничительный буртик. Ручка (7) крепится к штоку при помощи самоконтращейся гайки (8) с нейлоновой вставкой, и имеет специальное пломбировочное отверстие.

Перекрытие потока осуществляется поворотом ручки на 90° по часовой стрелке. Для лучшего сцепления с уплотнительным материалом при монтаже на наружной присоединительной резьбе крана сделаны насечки.

Кран шаровый в/н, ручка – бабочка

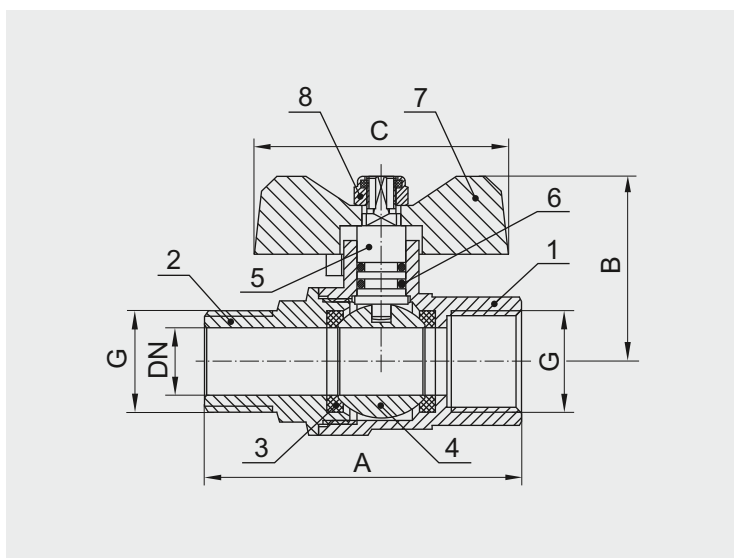

Кран шаровый в/в, ручка – рычаг

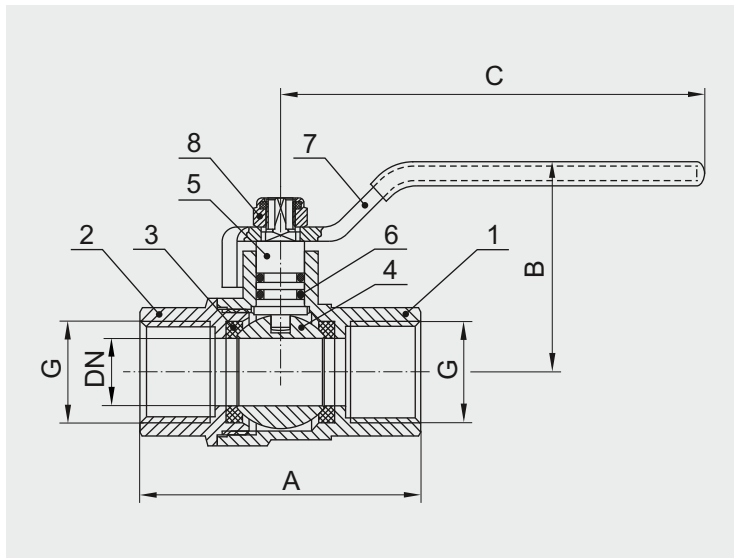

Кран шаровый угловой в/н, ручка – бабочка

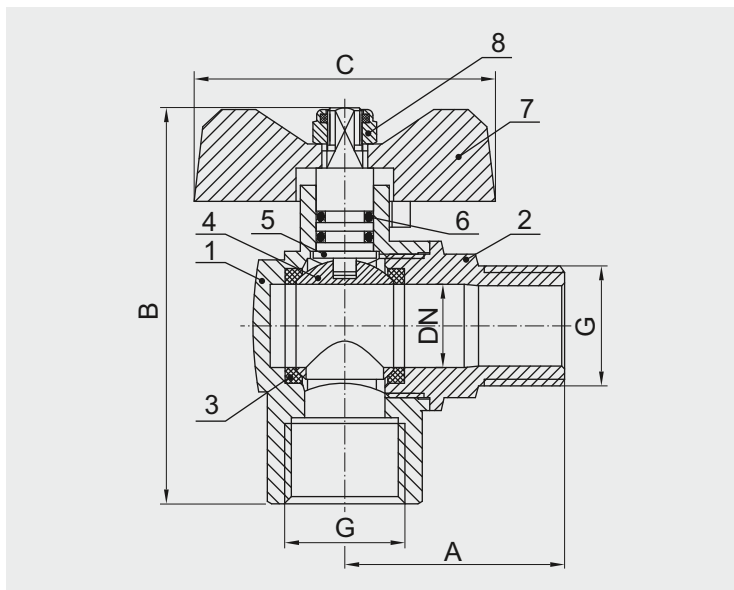

Поз.	Наименование	Материал	Стандарт
1	Корпус	Латунь CW617N	DIN EN 12165
2	Футорка корпуса	Латунь CW617N	DIN EN 12165
3	Уплотнительные кольца шара	PTFE	FDA21 CFR177.1550
4	Шар	Латунь CW614N	DIN EN 12165
5	Шток	Латунь CW614N	DIN EN 12165
6	Уплотнительные кольца штока	Фторкаучук FPM	DIN ISO 3601
7	Ручка – рычаг/Ручка – бабочка	Сталь S235JR/ Алюминий Al	DIN EN 10025/ DIN EN 1676
8	Гайка крепления ручки	Сталь нержавеющая AISI 304	DIN 985, ISO 10511

4. НОМЕНКЛАТУРА И ГАБАРИТНЫЕ РАЗМЕРЫ

Кран шаровый в/в, ручка – бабочка

Таблица 3.1

Артикул	DN	G	A, мм	B, мм	C, мм	Вес, г
PF GBV 333	15	½"	58	38	52,5	184
PF GBV 334	20	¾"	72	48	63	320
PF GBV 335	25	1"	87	52	63	500

Кран шаровый в/н, ручка – бабочка

Таблица 3.2

Артикул	DN	G	A, мм	B, мм	C, мм	Вес, г
PF GBV 336	15	½"	65,5	38	52,5	200
PF GBV 337	20	¾"	79	48	63	340
PF GBV 338	25	1"	94	52	63	546

Кран шаровый в/в, ручка – рычаг

Таблица 3.3

Артикул	DN	G	A, мм	B, мм	C, мм	Вес, г
PF GBV 339	15	½"	58	43,5	87,5	202
PF GBV 340	20	¾"	72	51,5	104	350
PF GBV 341	25	1"	87	55,5	104	530
PF GBV 342	32	1¼"	93,4	64	130	765
PF GBV 343	40	1½"	103,2	71	130	1090
PF GBV 344	50	2"	117	91	150	1760

Кран шаровый в/н, ручка – рычаг

Таблица 3.4

Артикул	DN	G	A, мм	B, мм	C, мм	Вес, г
PF GBV 345	15	½"	65,5	43,5	87,5	215
PF GBV 346	20	¾"	79	51,5	104	375
PF GBV 347	25	1"	94	55,5	104	575
PF GBV 348	32	1¼"	103,2	64	130	823
PF GBV 349	40	1½"	114,4	71	130	1146
PF GBV 350	50	2"	131	91	150	1902

Кран шаровый угловой в/в, ручка – бабочка

Таблица 3.5

Артикул	DN	G	A, мм	B, мм	C, мм	Вес, г
PF GBV 333A	15	½"	31	69	52,5	190

Кран шаровый угловой в/н, ручка – бабочка

Таблица 3.6

Артикул	DN	G	A, мм	B, мм	C, мм	Вес, г
PF GBV 336A	15	½"	37,5	69	52,5	200

Кран шаровый угловой н/н, ручка – бабочка

Таблица 3.7

Артикул	DN	G	A, мм	B, мм	C, мм	Вес, г
PF GBV 336M	15	½"	37,5	75,5	52,5	195

5. УКАЗАНИЕ ПО МОНТАЖУ

Кран может устанавливаться в любом монтажном положении. В соответствии с ГОСТ 12.2.063 п.3.10, кран не должен испытывать нагрузок от трубопровода (изгиб, сжатие, растяжение, кручение, перекосы, вибрация, несоосность патрубков, неравномерность затяжки крепежа). При необходимости должны быть предусмотрены опоры или компенсаторы, снижающие нагрузку на арматуру от трубопровода (ГОСТ Р 53672-2009).

Несоосность соединяемых трубопроводов не должна превышать 3 мм при длине до 1 м плюс 1 мм на каждый последующий метр (СНиП 3.05.01 п.2.8). В качестве уплотнителя для резьбовых соединений следует применять ленту ФУМ (фторопластовый уплотнительный материал PTFE — политетрафторэтилен), полиамидную нить с силиконом, лён со специальными пастами, а также другие уплотнительные материалы, обеспечивающие герметичность соединений при проектной температуре и давлении рабочей среды, согласованные в установленном порядке.

После монтажа узлы санитарно-технических систем должны быть испытаны на герметичность. Их необходимо подвергнуть испытанию гидростатическим (гидравлическим) или пузырьковым (пневматическим) методом в соответствии с ГОСТ 25136 и ГОСТ 24054.

6. УКАЗАНИЕ ПО ЭКСПЛУАТАЦИИ И ТЕХНИЧЕСКОМУ ОБСЛУЖИВАНИЮ

Кран должен эксплуатироваться без превышения давления и температуры, приведённых в п. 2. Не допускается эксплуатировать кран с ослабленной гайкой крепления ручки, в результате чего может прийти в негодность хвостовик штока.

Не рекомендуется использование крана для работы в средах, содержащих абразивные компоненты. В этом случае срок службы может быть сокращен. Поэтому, при использовании крана в системах по перемещению среды с высоким содержанием механических примесей, необходима установка на входе дополнительного фильтрующего оборудования.

Во время эксплуатации шаровой затвор крана должен находиться в положении полностью «открыто» или «закрыто», так как кран не предназначен для регулирования потока рабочей среды.

Для нормального функционирования изделия в течение продолжительного времени рекомендуется профилактически открывать/закрывать кран один раз в месяц.

7. УСЛОВИЯ ХРАНЕНИЯ И ТРАНСПОРТИРОВКИ

Изделия должны храниться в упаковке завода-изготовителя в соответствии с условиями хранения 3 по ГОСТ 15150. Транспортировка изделия должна осуществляться в соответствии с условиями 5 по ГОСТ 15150.

8. ГАРАНТИЙНЫЕ ОБЯЗАТЕЛЬСТВА

Гарантийный срок 84 месяца от даты продажи конечному потребителю. В течение всего гарантийного срока изготовитель гарантирует нормальную работу изделия и его соответствие требованиям безопасности при соблюдении потребителем правил хранения, транспортировки, монтажа, эксплуатации и обслуживания изделия. Гарантия распространяется на все дефекты, возникшие по вине изготовителя.

Гарантия не распространяется на дефекты, возникшие при:

- нарушении условий хранения, транспортировки, монтажа, эксплуатации и обслуживания;
- наличии следов воздействия веществ агрессивных к материалам изделия;
- наличии следов механического разрушения;
- наличии повреждений вызванных пожаром, стихией или иными форс-мажорными обстоятельствами;
- наличии повреждений вызванных неправильными действиями потребителя;
- наличии следов постороннего вмешательства в конструкцию изделия.

Изделие, описанное в настоящем техническом паспорте представляет собой технически сложное устройство которое должно устанавливаться специалистом, имеющим соответствующую квалификацию и опыт работ с данным оборудованием.

Монтаж и запуск в эксплуатацию должен быть осуществлён авторизованной и сертифицированной компанией.

Компания Profactor Armaturen GmbH оставляет за собой право вносить изменения в конструкцию устройства, которые не влияют на технические характеристики устройства, а также на его функциональные особенности.



INTERNATIONAL WARRANTY CARD

МЕЖДУНАРОДНЫЙ ГАРАНТИЙНЫЙ ТАЛОН

NAME OF THE PRODUCT
НАИМЕНОВАНИЕ ТОВАРА

PRODUCT CODE, SIZE
АРТИКУЛ, ТИПОРАЗМЕР

QUANTITY
КОЛИЧЕСТВО

SELLER NAME AND ADDRESS
НАЗВАНИЕ И АДРЕС ТОРГУЮЩЕЙ ОРГАНИЗАЦИИ

DATE OF PURCHASE
ДАТА ПРОДАЖИ

SELLER SIGNATURE
ПОДПИСЬ ПРОДАВЦА

SELLER STAMP
ПЕЧАТЬ ПРОДАВЦА

For the warranty term refer to the Warranty obligation clause in the technical manual
Гарантийный срок указан в техническом паспорте изделия в разделе «Гарантийные обязательства»

FOLD LINE

ЛИНИЯ СГИБА

In case of any claims to the product quantity the following documents should be submitted:

1. Application with customer and product details:
 - Name of the customer, actual address and phone number
 - Article of the product
 - Reason for the claim and photo
 - Plumbing system where installed (name, address, phone number)
2. Invoice copy and receipt
3. Warranty card

При предъявлении претензии к качеству товара покупатель предоставляет следующие документы:

1. Заявление, в котором указываются:
 - название организации или Ф.И.О. покупателя, фактический адрес и контактные телефоны
 - название и адрес организации, производившей монтаж
 - основные параметры системы, в которой использовалось изделие
 - краткое описание дефекта, фотография
2. Документ, подтверждающий покупку изделия (накладная, кассовый чек)
3. Гарантийный талон

RETURN/EXCHANGE COMMENTS
ОТМЕТКА О ВОЗВРАТЕ ИЛИ ОБМЕНЕ ТОВАРА

DATE
ДАТА

SIGNATURE
ПОДПИСЬ

 **Profactor Armaturen GmbH**

Adolf-Kolping-Str. 16, 80336 München, Deutschland;
Tel.: +49 89 21546092; info@pf-armaturen.de; www.profactor.de